



ЧАСТОТНЫЙ ПРЕОБРАЗОВАТЕЛЬ

РЕГУЛЯТОР СКОРОСТИ ЭЛЕКТРОДВИГАТЕЛЯ ПЕРЕМЕННОГО
ТОКА

**Протокол
управления ПЧ серии E5-Mini
по последовательной линии связи**

MODBUS

Руководство пользователя

ВЕСПЕР

Оглавление

1 Описание протокола	3
1.1 Правила адресации Modbus	3
1.2 Структура сообщений Modbus	3
1.3 Формат сообщений RTU	5
2 Подключение E5-mini	7
3 Основные настройки преобразователя	8
4 Описание функциональных кодов	11
4.1 Функциональный код 0x03	11
4.2 Функциональный код 0x41	13
4.3 Функциональный код 0x42	14
4.4 Функциональный код 0x08	15
4.5 Функциональный код 0x06	16
4.6 Функциональный код 0x10	17
4.7 Сообщения с кодами исключения	19
4.8 Определение длины данных кадра	20
5 Назначение адресов регистров в ПЧ E5-Mini	21
6 проверка CRC	25

1 Описание протокола

Modbus представляет собой промышленный протокол промышленной связи «ведущий/ведомый». К линии подключено только одно ведущее устройство и один или несколько ведомых (максимум 247).

Ведущее устройство управляет обменом информации в линии связи, посылая запросы на ведомые устройства. Ведомое устройство не может отправлять информацию по линии без запроса ведущего устройства. Ведомые устройства никак не взаимодействуют друг с другом.

Если ведомое устройство не может распознать сообщение от ведущего, оно отправляет сообщение об ошибке.

Между ведущим и ведомым устройством осуществляется обмен данными двух типов:

- Ведущее устройство отправляет запрос на отдельное ведомое устройство. После получения и обработки запроса ведомое устройство возвращает ведущему сообщение «ответ». В таком режиме транзакция Modbus состоит из двух сообщений: запроса от ведущего и ответа от ведомого устройства. Каждое подчиненное устройство должно иметь уникальный адрес (от 1 до 247), чтобы к нему можно было обращаться независимо от других устройств в линии связи.
- Ведущее устройство отправляет запрос всем ведомым устройствам. На широковещательные запросы, отправленные ведущим устройством, не возвращается ответ. Широковещательные команды обязательно являются командами записи. Все устройства должны принимать функцию широковещательной передачи для записи. Адрес 0 зарезервирован для идентификации широковещательного обмена.

1.1 Правила адресации Modbus

Адресное пространство Modbus содержит 256 различных адресов.

0	От 1 до 247	От 248 до 255
Широковещательная рассылка	Адреса подчиненных устройств	Резерв

Адрес 0 зарезервирован в качестве широковещательного адреса. Все подчиненные узлы должны распознавать широковещательный адрес.

Главный узел MODBUS не имеет определенного адреса, адрес должен быть только у подчиненных узлов.

1.2 Структура сообщений Modbus

Независимо от базовых уровней связи протокол Modbus определяет протокольный блок данных, **PDU (Protocol Data Unit)**:



Рисунок 1.1 – Modbus PDU (Protocol Data Unit)

При работе протокола Modbus на конкретной шине или сети в блоке данных протокола PDU вводятся дополнительные поля. Клиент, который инициирует транзакцию Modbus, создает PDU, а затем добавляет поля для создания коммуникации, таким создается ADU (**A**pplication **D**ata **U**nit).

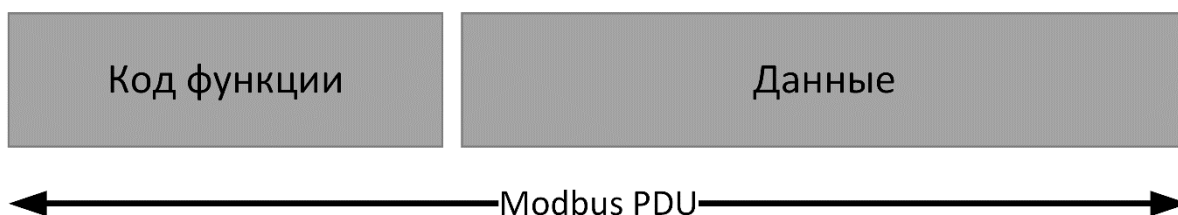

Рисунок 1.2 – Modbus ADU (Application Data Unit)

В последовательной линии Modbus поле Адреса содержит только адрес ведомого устройства.

Как описано в предыдущем разделе, адреса ведомых устройств лежат в пределах от 1 до 247. Ведущее устройство обращается к ведомому устройству помещая адрес ведомого в поле адреса сообщения. Когда ведомое устройство возвращает свой ответ, оно помещает свой адрес в поле адреса ответа, чтобы сообщить ведущему устройству какое ведомое устройство отвечает.

Код функции сообщает какое действие необходимо выполнить. За кодом функции следует поле данных, которое содержит параметры запроса и ответа.

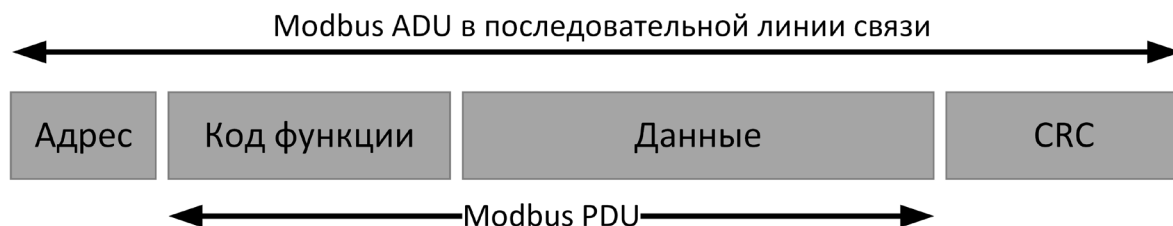
После поля данных идет поле проверки на наличие ошибок CRC.

Адрес	Код функции	Данные	CRC
1 байт	1 байт	От 0 до 252 байт	2 байта CRC Low; CRC Hi

Рисунок 1.3 – Размеры элементов ADU Modbus

Максимальный размер ADU Modbus RTU 256 байт.

Передающее устройство помещает ADU Modbus RTU в **кадр**, который имеет известные начальные и конечные точки. Это позволяет устройствам, получающим новый кадр, начинать с начала сообщения и знать, когда сообщение будет завершено.

Передача байт данных в пределах кадра производится последовательно с промежутком времени между передачей не более 1,5 времени передачи одного символа при текущей скорости. В протоколе используется повременная синхронизация начала и завершения передачи.

Перед началом передачи очередного кадра должна быть задержка по времени равная 3,5 времени передачи одного символа (3,5T) или более после завершения передачи предыдущего кадра. Если интервал меньше 3,5T преобразователь воспринимает второй кадр, как часть первого. В результате кадры смешиваются, CRC покажет ошибку, что приводит к сбою связи.



Рисунок 1.4 – Интервалы при передаче кадров Modbus

Завершением передачи кадра является 1,5 времени передачи одного символа ($1,5T$). Если по истечении времени $1,5T$ в течении времени $3,5T$ возобновится передача данных, кадр считается неполным и отклоняется получателем.

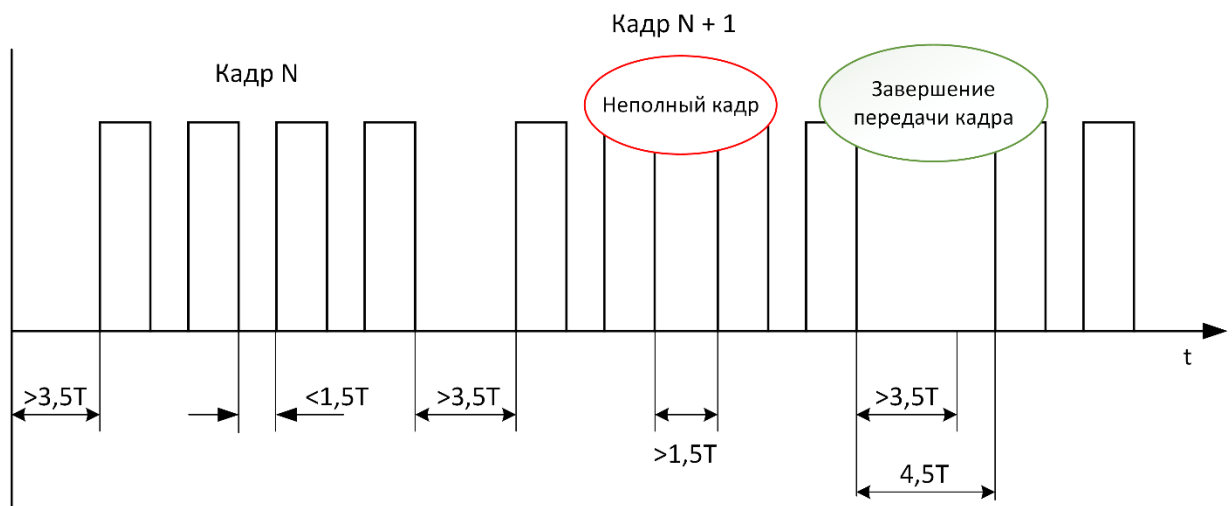

Рисунок 1.5 – Формат кадра Modbus RTU

1.3 Формат сообщений RTU

Когда устройства обмениваются данными по последовательной линии MODBUS в режиме RTU (Remote Terminal Unit), каждый 8-разрядный байт в сообщении содержит два 4-разрядных шестнадцатеричных символа. Основное преимущество этого режима заключается в том, что его большая плотность символов обеспечивает более высокую пропускную способность по сравнению с режимом ASCII при той же скорости передачи данных в бодах. Каждое сообщение должно передаваться непрерывным потоком символов.

Формат для каждого байта (11 бит) в RTU режиме:

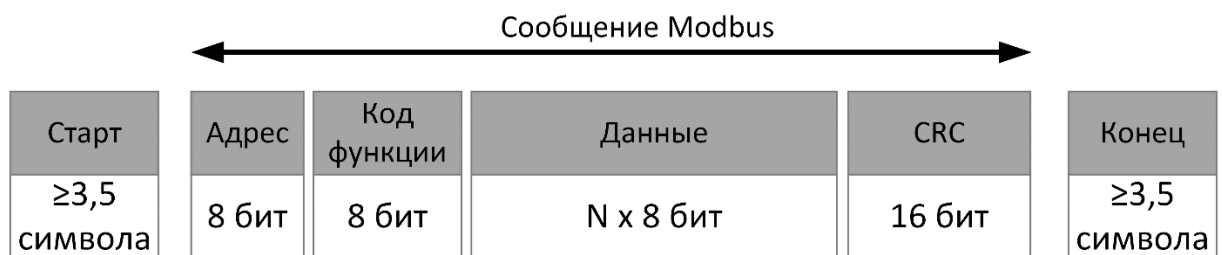
- 1 стартовый бит
- 8 бит с данными
- 1 бит проверки четности
- 1 стоповый бит

Последовательная передача символов:

Старт бит	8 бит данных	Бит проверки четности	Стоп бит
-----------	--------------	-----------------------	----------

Для согласования с другими устройствами, возможно работа без бита четности, при этом используется два стоп-бита.

Старт бит	8 бит данных	Стоп бит	Стоп бит
-----------	--------------	----------	----------

Все устройства, подключенные к одной сети, должны иметь одинаковую скорость передачи данных [F10.01] и один формат передачи данных [F10.02]

2 Подключение E5-mini

Обмен данными по протоколу Modbus осуществляется по интерфейсу RS485, клеммы «A+» и «A-». На концах линий необходимо устанавливать согласующие резисторы. Чтобы включить согласующие резисторы на ПЧ E5-mini, нужно поставить переключки «RS485» в верхнее положение. Схема подключения на рисунке 2 и 3.



Рисунок 2.1 – Подключение в сеть одного преобразователя E5-mini

Согласующие резисторы нужны для предотвращения отражения сигнала от конца линии связи. Рекомендуется использовать экранированную витую пару с волновым сопротивлением 120 Ом. Расстояние между витой парой и силовыми кабелями должно быть не менее 50 см. Пересекаться витая пара с силовыми кабелями должна строго под прямым углом. Максимальная длина линии 1200 м.

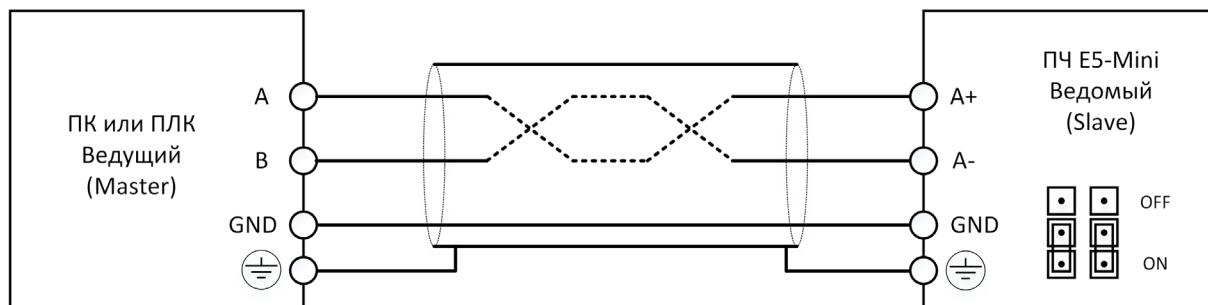

Рисунок 2.2 – Подключение в сеть нескольких преобразователей E5-mini

3 Основные настройки преобразователя

Для настройки связи необходимо настроить группу параметров F10. Преобразователю необходимо задать свой адрес в сети, скорость, формат данных.

Код параметра	Наименование	Описание параметра, диапазон	Единицы измерения	Значение по умолчанию
F10.00	Адрес станции в сети связи Modbus	1~247 (0 — одновременное обращение ко всем устройствам в сети)	–	1

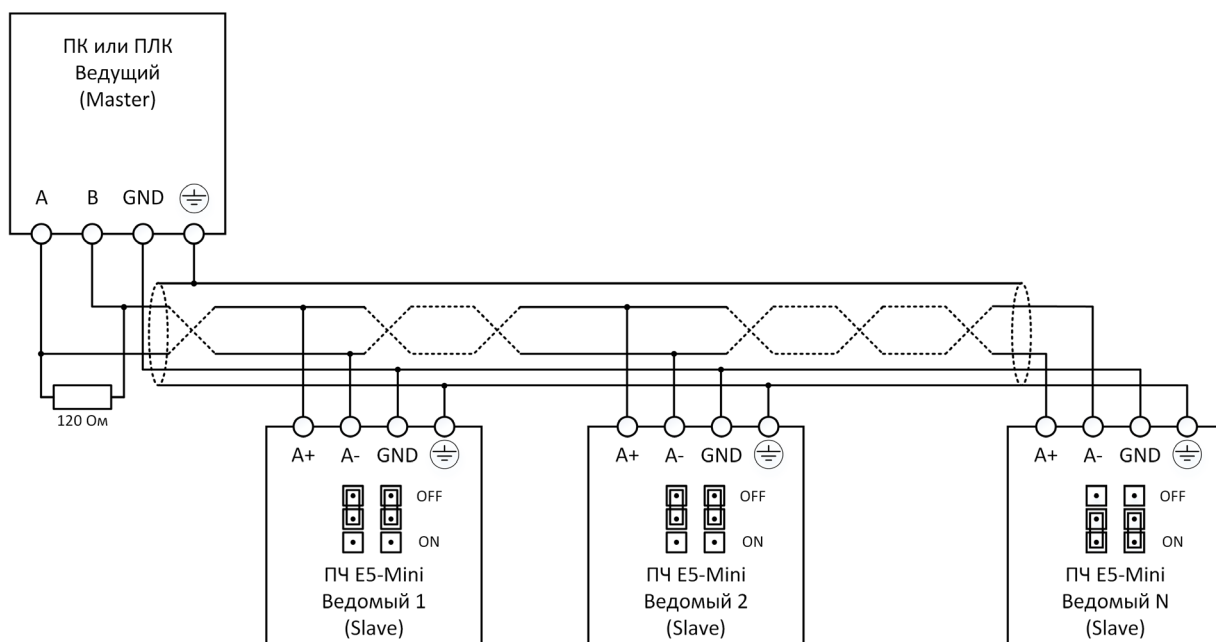
Для работы в сети преобразователь должен иметь свой уникальный адрес. Адрес «0» используется для широковещательной рассылки.

Код параметра	Наименование	Описание параметра, диапазон	Единицы измерения	Значение по умолчанию
F10.01	Скорость передачи данных Modbus	0: 4800 1: 9600 2: 19200 3: 38400 4: 57600 5: 115200	бод/с	1

Преобразователь E5-mini поддерживает 6 скоростей передачи данных. Скорости всех устройств в линии связи должны быть одинаковы.

В качестве примера возьмем [F10.01] = 9600 бод/с. По умолчанию каждый байт состоит из допустимы восьмиразрядных данных (например 0x01). Если в реальной ситуации требуется передать 10-разрядные данные, то время передачи будет примерно 1.04 микросекунды (10бит/9600).

Код параметра	Наименование	Описание параметра, диапазон	Единицы измерения	Значение по умолчанию
F10.02	Формат данных Modbus	0: 1-8-N-1 (1 стартовый бит + 8 бит данных + 1 стоповый бит) 1: 1-8-E-1 (1 стартовый бит + 8 бит данных + 1 четность + 1 стоповый бит) 2: 1-8-O-1 (1 стартовый бит + 8 бит данных + 1 бит четности + 1 стоповый бит) 3: 1-8-N-2 (1 стартовый бит + 8 бит данных + 2 стоповых бита) 4: 1-8-E-2 (1 стартовый бит + 8 бит данных + 1 четность + 2 стоповых бита) 5: 1-8-O-2 (1 стартовый бит + 8 бит данных + 1 бит четности + 2 стоповых бита)	–	0

При передаче по протоколу Modbus данные обычно состоят из начального бита, данных (8 бит), контрольного бита (опционально) и стоп-бита. Преобразователь частоты E5-mini поддерживает 6 форматов данных в соответствии с используемыми при передаче комбинациями Modbus-RTU.

Старт бит	Данные								Бит проверки	Стоп бит
1	7	6	5	4	3	2	1	0	N/O/E	1

Если [F10.02=0], означает что текущие данные состоят из одного начального бита + восьми бит данных + нет контрольного бита + одного стоп бита.

★ N (НЕТ), нет проверки четности; E (ЧЕТ), бит проверки четности; O (НЕЧЕТ), бит проверки нечетности.

Формат данных для всех устройств в одной сети должен быть одинаковым.

Код параметра	Наименование	Описание параметра, диапазон	Единицы измерения	Значение по умолчанию
F10.03	Тайм-аут связи Modbus	0.0~60.0; 0.0: не активно	с	0.0

Эта функция применяется для контроля линии связи в случаях, когда ведется непрерывный обмен данными. Если интервал с последнего полученного сообщения превысит время, указанное в [F10.03]. То ПЧ выдаст ошибку «E16».

Код параметра	Наименование	Описание параметра, диапазон	Единицы измерения	Значение по умолчанию
F10.04	Задержка ответа Modbus	1 ~ 20	мс	2

Задержка ответа определяется, как интервал времени с момента получения преобразователем пакета данных до момента начала анализа данных и их отсылки, чтобы обеспечить стабильную работу чипа протокола, настройка задержки ответа должна быть в пределах 1–20 мс (не может быть 0). Если данные связи включают работу EEPROM, фактическое время задержки ответа будет увеличено, а именно «время работы EEPROM + [F10.04]».

После настройки связи в ПЧ E5-Mini, для непосредственного управления нужно настроить следующие параметры:

Код параметра	Наименование	Описание параметра, диапазон	Единицы измерения	Значение по умолчанию
F00.02	Источник команды пуск	0: Пульт управления 1: Клеммы 2: Порт-RS485	–	0

Пуск/Стоп и другие команды отправляются в регистр 7000h в соответствии с Таблицей 5.1

Код параметра	Наименование	Описание параметра, диапазон	Единицы измерения	Значение по умолчанию
F00.04	Источник основной частоты А	0: Кнопки пульта управления 1: Клемма AI1 6: Порт-RS485 (Проценты) 7: Порт-RS485 (Значение) 8: Цифровой потенциометр	–	8

При значении «6» используется регистр 7001h. Максимальная частота 100.00% равна частоте, указанной в параметре [F00.16]. Пример задания 100.00% = 10000(dec) = 2710(hex)

При значении «7» используется регистр 7015h. Максимальная частота по умолчанию 50.00 Гц. Пример задания 42.00 Гц = 4200(dec) = 1068(hex)

Код параметра	Наименование	Описание параметра, диапазон	Единицы измерения	Значение по умолчанию
F09.00	Источник задания ПИД	0: Цифровое задание F09.01 1: Клемма AI1 6: Порт-RS485	–	0

При задании ПИД по последовательной линии связи используется регистр 7004h. Значение задается в процентах от предела измерения датчика. Если датчик давления на 10 бар, а поддерживать нужно 4 бара, то в регистр отправляется 40.00%. 40.00% = 4000(dec) = 0FA0(hex)

4 Описание функциональных кодов

Основная функция протокола Modbus – считывание и запись параметров. Различные коды функций обрабатывают различные запросы.

В таблице ниже приведены функции Modbus, управляемые при помощи преобразователей серии E5-Mini и их ограничения. Считывание и запись рассматриваются с позиции ведущего устройства.

Таблица 4.1 – Коды функций в преобразователе частоты E5-Mini

Код функции	Функциональный код неисправности	Описание
03	83	Считывает несколько регистров
41	C1	Записывает один регистр или команду без сохранения в EEPROM
42	C2	Записывает несколько регистров без сохранения в EEPROM
08	88	Проверка линии связи
06	86	Записывает один регистр или команду
10	90	Записывает несколько регистров или команд

4.1 Функциональный код 0x03

PDU запроса описывает адрес начального регистра и количество регистров для считывания. Данные регистра в ответном сообщении разделены на два байта в каждом регистре. Первый байт каждого регистра содержит старшие биты, а второй байт содержит младшие биты.

PDU запрос:

Код функции	1 байт	0x03
Адрес стартового регистра	2 байта	0x0000 – 0xFFFF
Количество регистров	2 байта	1-16

PDU ответ:

Код функции	1 байт	0x03
Адрес стартового регистра	2 байта	2*N
Количество регистров	N*2 байта	

N = количество регистров.

PDU сообщаящий об ошибке:

Код ошибки	1 байт	0x83
Код исключения	1 байт	01, 02, 03 или 04

Ниже приведен пример чтения регистров с F19.00 по F19.05 (состояние ПЧ при последней ошибке):

Таблица 4.2 – Пример чтения регистров E5-Mini с помощью функции 0x03

Запрос		Ответ			
Имя домена	(0x)	Имя домена	(0x)	Имя домена	(0x)
Код функции	03	Код функции	03	Код ошибки	83
Адрес стартового регистра (Hi)	13	Количество байт	0C	Код исключения	03
Адрес стартового регистра (Lo)	00	Значение регистра 1 [F19.00] (Hi)	00		
Количество регистров (Hi)	00	Значение регистра 1 [F19.00] (Lo)	11		
Количество регистров (Lo)	06	Значение регистра 2 [F19.01] (Hi)	00		
		Значение регистра 2 [F19.01] (Lo)	00		
		Значение регистра 3 [F19.02] (Hi)	00		
		Значение регистра 3 [F19.02] (Lo)	00		
		Значение регистра 4 [F19.03] (Hi)	01		
		Значение регистра 4 [F19.03] (Lo)	2C		
		Значение регистра 5 [F19.04] (Hi)	00		
		Значение регистра 5 [F19.04] (Lo)	00		
		Значение регистра 6 [F19.05] (Hi)	00		
		Значение регистра 6 [F19.05] (Lo)	00		

Согласно полученным из регистров данным, последнее аварийное сообщение E17(0011H): защита по перегреву, при котором выходная частота составляет 0.00 Гц [F19.01], выходной ток 0.00 А [F19.02], напряжение на звене постоянного тока 300 В [F19.03], статус ПЧ – ожидание [F19.04], а рабочее время 0.0 часов [F19.05].

4.2 Функциональный код 0x41

Используется для записи регистра без использования энергонезависимой памяти. PDU запроса описывает адрес регистра и его данные.

PDU запрос:

Код функции	1 байт	0x41
Адрес стартового регистра	2 байта	0x0000 – 0xFFFF
Количество регистров	2 байта	0x0000 – 0xFFFF

PDU ответ:

Код функции	1 байт	0x41
Адрес стартового регистра	2 байта	2*N
Количество регистров	2 байта	0x0000 – 0xFFFF

PDU сообщаящий об ошибке:

Код ошибки	1 байт	0xC1
Код исключения	1 байт	См. таблицу 4.8

Ниже приведен пример запроса на изменение основной частоты А (7001H) на – 50.00%:

Таблица 4.3 – Пример записи регистра E5-Mini с помощью функции 0x41

Запрос		Ответ			
Имя домена	(0x)	Имя домена	(0x)	Имя домена	(0x)
Код функции	41	Код функции	41	Код ошибки	C1
Адрес регистра (Hi)	70	Адрес регистра (Hi)	70	Код исключения	03
Адрес регистра (Lo)	01	Адрес регистра (Lo)	01		
Значение регистра (Hi)	EC	Значение регистра 1 [F19.00] (Hi)	EC		
Значение регистра (Lo)	78	Значение регистра 2 [F19.01] (Lo)	78		

Если вы используете данный функциональный код для записи параметров самого ПЧ, к примеру группы F00, то нельзя данный код использовать для изменения параметров с обозначением “х” (он не может быть изменен во время работы). То есть могут быть изменены только параметры атрибута “о” (он может быть изменен во время работы). См. руководство по эксплуатации ПЧ E5-Mini таблица 5.1. В противном случае будет возвращен код ошибки 1.

Код функции 0x41 соответствует стандартному коду функции 0x06 (такой же запрос, ответ и ошибка PDU). Разница состоит лишь в том, что ведомое устройство реагируя на этот функциональный код изменяет соответствующее значение только в оперативной памяти и не задействует EEPROM. Для параметров, которые часто перезаписываются (например, [F00.14] время разгона) рекомендуется использовать код функции 0x41.

4.3 Функциональный код 0x42

Данный функциональный код используется для записи последовательных регистров без использования постоянной энергонезависимой памяти. PDU запроса содержит стартовый регистр, после него идут данные, которые необходимо записать по 2 байта для каждого регистра. В обычном ответе ведомое устройство отправит код функции, начальный адрес и количество записанных регистров.

PDU запрос:

Код функции	1 байт	0x42
Адрес стартового регистра	2 байта	0x0000 – 0xFFFF
Количество регистров	2 байта	1–16
Количество байт	N*2 байта	

N = количество регистров.

PDU ответ:

Код функции	1 байт	0x41
Адрес стартового регистра	2 байта	0x0000 – 0xFFFF
Количество регистров	2 байта	1–16

PDU сообщаящий об ошибке:

Код ошибки	1 байт	0xC2
Код исключения	1 байт	См. таблицу 4.8

Ниже приведен пример для изменения времени разгона 1 [F00.14] до 5.00 секунд и времени торможения 1 [F00.15] до 6.00 секунд.

Таблица 4.4 – Пример записи регистров E5-Mini с помощью функции 0x42

Запрос		Ответ			
Имя домена	(0x)	Имя домена	(0x)	Имя домена	(0x)
Код функции	42	Код функции	42	Код ошибки	C2
Адрес стартового регистра (Hi)	00	Адрес стартового регистра (Hi)	00	Код исключения	03
Адрес стартового регистра (Lo)	0E	Адрес стартового регистра (Lo)	0E		
Количество регистров (Hi)	00	Количество регистров (Hi)	00		
Количество регистров (Lo)	02	Количество регистров (Lo)	02		
Количество байт	04				
Значение регистра 1 (Hi) [F00.14]	01				
Значение регистра 1 (Lo) [F00.14]	F4				
Значение регистра 2 (Hi) [F00.15]	02				
Значение регистра 2 (Lo) [F00.15]	58				

Если вы используете данный функциональный код для записи параметров самого ПЧ, к примеру группы F00, то нельзя данный код использовать для изменения параметров с обозначением “х” (он не может быть изменен во время работы). То есть могут быть изменены только параметры атрибута “о” (он может быть изменен во время работы). См. руководство по эксплуатации ПЧ E5-Mini таблица 5.1. В противном случае будет возвращен код ошибки 1.

4.4 Функциональный код 0x08

Данный функциональный код включает в себя тест для проверки связи между ведущим и ведомым устройством. С помощью кода диагностики невозможно получить доступ логике и значениям регистров. Счетчик ошибок в ведомом устройстве может быть удаленно сброшен с помощью некоторых функций.

Основной функцией диагностики в ПЧ E5-mini, является линейная диагностика (0000), которая используется для проверки нормальной связи между хостом и подчиненным устройством. Нормальным ответом на запрос о возврате данных запроса является возврат тех же данных. В то же время коды функций и подфункций также копируются.

PDU запрос:

Код функции	1 байт	0x08
Код подфункции	2 байта	0x0000 – 0xFFFF
Данные	2 байта	0x0000 – 0xFFFF

PDU ответ:

Код функции	1 байт	0x08
Код подфункции	2 байта	0x0000 – 0xFFFF
Данные	2 байта	0x0000 – 0xFFFF

PDU сообщаящий об ошибке:

Код ошибки	1 байт	0x88
Код исключения	1 байт	См. таблицу 4.8

Код подфункции:

Код подфункции	Значение	Поле запроса	Поле ответа
0000	Возврат данных запроса	Любое	Копирование данных запроса
....			

0000: возврат данных, переданных в поле запроса в ответ. Все сообщения должны соответствовать сообщению запроса.

В таблице ниже приведен пример запроса к ведомому устройству с использованием подфункции 0000. Ответ устройства представляет собой поле данных размером 2 байта.

Таблица 4.5 – Пример диагностики линии E5-Mini с помощью функции 0x08

Запрос		Ответ			
Имя домена	(0x)	Имя домена	(0x)	Имя домена	(0x)
Код функции	08	Код функции	08	Код ошибки	88
Код подфункции (Hi)	00	Код подфункции (Hi)	00	Код исключения	03
Код подфункции (Lo)	00	Код подфункции (Lo)	00		
Данные (Hi)	A5	Данные (Hi)	A5		
Данные (Lo)	37	Данные (Lo)	37		

4.5 Функциональный код 0x06

Этот функциональный код используется для записи в единый регистр хранения. В PDU содержатся адрес ведомого устройства, адрес регистра и данные. Обычный ответ на запрос, это возврат PDU после записи содержимого регистра.

PDU запроса:

Код функции	1 байт	0x06
Адрес регистра	2 байта	0x0000 – 0xFFFF
Данные	2 байта	0x0000 – 0xFFFF

PDU ответа:

Код функции	1 байт	0x06
Адрес регистра	2 байта	0x0000 – 0xFFFF
Данные	2 байта	0x0000 – 0xFFFF

PDU сообщающий об ошибке:

Код ошибки	1 байт	0x86
Код исключения	1 байт	См. таблицу 4.8

Функциональный код 0x06 нельзя использовать при частом изменении данных в регистрах.

Ниже приведен пример для изменения частоты в параметре [F00.07] до 50.00 Гц. Как только ведомое устройство получит команду с кодом функции 0x06, данные запишутся в EEPROM и сохранятся после отключения питания.

Таблица 4.6 – Пример записи данных в регистр E5-Mini с помощью функции 0x06

Запрос		Ответ			
Имя домена	(0x)	Имя домена	(0x)	Имя домена	(0x)
Код функции	06	Код функции	06	Код ошибки	86
Адрес регистра (Hi)	00	Адрес регистра (Hi)	00	Код исключения	См. таблицу 4.8
Адрес регистра (Lo)	07	Адрес регистра (Lo)	07		
Значение регистра (Hi)	13	Значение регистра (Hi)	13		
Значение регистра (Lo)	88	Значение регистра (Lo)	88		

4.6 Функциональный код 0x10

Этот функциональный код используется для записи последовательных регистров в ведомом устройстве. Значение, которое требуется записать находится поле данных запроса. Данные каждого регистра делятся на два байта. В обычном ответе будет возвращен код функции, начальный адрес и количество записанных регистров.

PDU запрос:

Код функции	1 байт	0x10
Адрес стартового регистра	2 байта	0x0000 – 0xFFFF
Количество регистров	2 байта	1–16
Количество байт	1 байт	2*N
Значение регистра	N*2 байта	

N = количество регистров.

PDU ответ:

Код функции	1 байт	0x41
Адрес стартового регистра	2 байта	0x0000 – 0xFFFF
Количество регистров	2 байта	1–16

PDU сообщаящий об ошибке:

Код ошибки	1 байт	0x90
Код исключения	1 байт	См. таблицу 4.8

Ниже приведен пример запроса для изменения данных в регистрах, отвечающих за параметры [F02.02] «Дискретный вход X3» и [F02.03] «Дискретный вход X4». На дискретные входы будут назначены функции «Команда больше» и «Команда меньше».

Таблица 4.7 – Пример записи данных в регистры E5-Mini с помощью функции 0x10

Запрос		Ответ			
Имя домена	(0x)	Имя домена	(0x)	Имя домена	(0x)
Код функции	10	Код функции	10	Код ошибки	90
Адрес стартового регистра (Hi)	02	Адрес стартового регистра (Hi)	02	Код исключения	03
Адрес стартового регистра (Lo)	02	Адрес стартового регистра (Lo)	02		
Количество регистров (Hi)	00	Количество регистров (Hi)	00		
Количество регистров (Lo)	02	Количество регистров (Lo)	02		
Количество байт	04				
Значение регистра 1 (Hi) [F00.14]	00				
Значение регистра 1 (Lo) [F00.14]	06				
Значение регистра 2 (Hi) [F00.15]	00				
Значение регистра 2 (Lo) [F00.15]	07				

Функциональный код 0x10 так же, как и код 0x06 нежелательно использовать для частой перезаписи параметров ПЧ.

4.7 Сообщения с кодами исключения

Когда ведущее устройство отправляет запрос на ведомые, главная станция ожидает нормального ответа. Запрос главной станции может привести к одному из событий:

- Ведомое устройство получило запрос без ошибок, и он может быть обработан должным образом, ведомое устройство вернет обычный ответ
- Если ведомое устройство не получит запрос из-за ошибок связи, сообщение не будет возвращено. Это будет расценено ведомым устройством как тайм-аут.
- Если ведомое устройство получает запрос без ошибок связи, но не может обработать запрос (например, запрос на считывание несуществующего регистра), то ведомое устройство возвращает ответ с кодом исключения и ведущее устройство будет проинформировано об ошибке. Ответное сообщение об ошибке содержит два поля, отличные от полей.
- Поле функционального кода: в обычном ответе ведомое устройство копирует функциональный код исходного запроса в соответствующее поле функционального кода. Значения MSB для всех функциональных кодов равны 0. В сообщении об ошибке ведомое устройство устанавливает значение MSB для кода функции равным 1. То есть код функции реагирования на исключение = код функции нормального реагирования + 0x80.
- Поле данных: Ведущее устройство может возвращать данные из поля данных в обычном ответе и код исключения в ответе на исключение. Определенные коды исключений подробно описаны в таблице 4.8 «Определения кодов исключений»

Таблица 4.8 – Значение кодов исключения в преобразователе частоты E5-Mini

Код ошибки	Название	Значение
01h	Некорректная функция	Функциональный код, полученный ведомым устройством за пределами заданного диапазона.
02h	Некорректный адрес для передачи данных	Адрес данных, полученный ведомым устройством, недопустим. В частности, недопустима комбинация стартового регистра и длины данных.
03h	Некорректный кадр данных	Ведущее устройство обнаружило неправильную длину кадра данных запроса или проверку CRC.
04h	Защита ведомого устройства	Когда ведомое устройство пытается выполнить запрошенную операцию, возникает неустранимая ошибка. Это может быть вызвано логической ошибкой, невозможностью записи в EEPROM и т.д.
05h	Превышение диапазона передачи данных	Данные, полученные ведомым устройством, не находятся между минимальным и максимальным значениями соответствующего регистра.
06h	Параметр только для чтения	Запрашиваемый регистр предназначен только для чтения.
07h	Неизменяемый параметр при запуске	Когда преобразователь частоты находится в работе, данный регистр запрещено записывать. Необходимо остановить преобразователь.
08h	Параметр защищен паролем	Запрашиваемый регистр защищен паролем.

4.8 Определение длины данных кадра

Часть PDU кадра RTU сообщения Modbus способная считывать/записывать 1-16 регистров. Для различных кодов функции фактическая длина кадра RTU варьируется в соответствии с таблицей ниже:

Таблица 4.9 – Соотношение длины кадра между функциональными кодами и длиной кадра RTU в преобразователе E5-Mini

Код функции (0x)	Длина кадра RTU (байт)			Максимальная длина (Байты)
	Запрос	Ответ	Ответ с кодом исключения	
03	8	$5+2N_r$	5	37
41(06)	8	8	5	8
08	8	8	5	8
42(10)	$9+N_w$	8	5	41

5 Назначение адресов регистров в ПЧ E5-Mini

Таблица 5.1 – Адреса регистров управления преобразователем E5-Mini

Адреса регистров		Описание	
Регистры 0000h–6F63h		Для параметров FXX.YY старший байт равен шестнадцатеричному значению XX и младший байт шестнадцатеричному значению YY. Например, адрес параметра [F00.14] равен 000Eh (00d=00h/14d=0Eh)	
Регистры 8000h–EF63h (не сохраняются в EEPROM)		Если параметры заданы с помощью функционального кода 0x06 или 0x10, можно использовать смещение адреса +8000H для сохранения данных только в RAM. К примеру, адрес параметра [F00.23] равен 0035h для EEPROM, для RAM он будет 8035h. (Таким образом можно менять значение параметров доступных для изменения при работе, отмечены 0 в таблице параметров в РЭ)	
Команды управления ПЧ 7000h – 71FFh (Только запись)	7000h	0000h	Нет команды
		0001h	Пуск вперед
		0002h	Пуск назад
		0003h	Шаговая скорость вперед
		0004h	Шаговая скорость назад
		0005h	Торможение до останова
		0006h	Экстренное торможение [F15.40]
		0007h	Останов выбегом
		0008h	Сброс аварии
		0009h	Изменение направления вращения
		000Bh	Останов шагового скорости
	000Ch–00FFh	Резерв	
	7001h	Задание основной частоты «А» в процентах	-100.00% – 100.00% (100% = максимальная частота [F00.16]), если [F00.04]=6.
	7002h	Задание вспомогательной частоты «В» в процентах	-100.00% – 100.00% (100% = максимальная частота [F00.16]), если [F00.05]=6
	7004h	Опорное значение ПИД	-100.00% – 100.00%
	7005h	Обратная связь ПИД	-100.00% – 100.00%
	7006h	Опорное значение напряжения в режиме разделения V/f	0.00% – 100.00%
	7007h-700Eh	Резерв	
	700Fh	Настройка связи между ведущим и ведомым устройством	-100.00% – 100.00%
	7010h-7013h	Резерв	
7014h	Внешняя защита	Регистр для сигнала защиты с внешнего устройства	
7015h	Задание основной частоты «А»	0.00 – Максимальная частота [F00.04=7]	
7016h	Задание вспомогательной частоты «В»	0.00 – Максимальная частота [F00.05=7]	
7017h-70FFh	Резерв		

Статус работы 7200h-73FFh (Только чтение)	7200h Состояние 1 ПЧ	Бит 7-0 Состояние ПЧ при работе (Младший байт)	00h	Ожидание команды						
			01h	ПЧ в работе						
			02h	Работа с шаговой скоростью						
			03h	Автонастройка						
			04h	Останов ПЧ						
			05h	Останов шаговой скорости						
			06h	Авария ПЧ						
			07h-0FFh	Резерв						
	Бит 15-8 Информация об неисправностях (Старший байт)	00h	Нормальная работы ПЧ							
		xxh	Аварийное состояние ПЧ, где «xx» код неисправности							
	7201h Состояние 2 ПЧ	Бит 0 направление установки частоты	1	Отрицательная частота						
			0	Положительная частота						
		Бит 1 направление вращения	1	Вперед						
			0	Назад						
		Бит 3-2 режим работы	00	Режим управления скоростью						
			10	Резерв						
			11	Резерв						
		Бит 4 Защита параметров	1	Защита параметров						
			0	Нет защиты параметров						
		Бит 6-5	Резерв							
		Бит 8-7 Источник команды «Пуск»	00	Пульт ПЧ						
			01	Дискретные входы						
			10	Последовательный порт						
			11	Резерв						
		Бит 9	Резерв							
	Бит 10	0	Нет предупреждений							
		1	Предупреждение [7230h]							
	Бит 15-10	Резерв								
	7202h	Резерв								
	7203h	Выходная частота	xx.xx Гц							
	7204h	Выходное напряжение	xxx.x В							
	7205h	Выходная мощность								
	7206h	Скорость вращения об/мин	xxxx об/мин							
7207h	Напряжение ЗПТ	xxx В								
7208h	Резерв									
7209h	Дискретные входы	15	14	13	12	11	10	9	8	
		*	*	*	*	*	*	*	*	
		7	6	5	4	3	2	1	0	
		*	*	*	*	X4	X3	X2	X1	
720Ah	Виртуальные входы	15	14	13	12	11	10	9	8	
		VX8	VX7	VX6	VX5	VX4	VX3	VX2	VX1	
		7	6	5	4	3	2	1	0	
		*	*	*	*	*	*	*	*	
720Bh	Дискретные выходы	15	14	13	12	11	10	9	8	
		*	*	*	*	*	*	*	*	
		7	6	5	4	3	2	1	0	
		*	*	*	*	*	Y1	*	R1	
720Ch	Виртуальные дискретные выходы	15	14	13	12	11	10	9	8	
		VY8	VY7	VY6	VY5	VY4	VY3	VY2	VY1	
		7	6	5	4	3	2	1	0	
		*	*	*	*	*	*	*	*	
720Dh	Предпоследняя ошибка (1)						[F19.06]			
720Eh	Наиболее давняя ошибка (2)						[F19.12]			
720Fh	Последняя ошибка (3)						[F19.00]			
7210h	Выходная частота при последней неисправности (1)						[F19.01]			

	7211h	Выходной ток при последней неисправности (1)	[F19.02]	
	7212h	Напряжение ЗПТ при последней неисправности (1)	[F19.03]	
	7213h	Состояние ПЧ при последней неисправности (1)	[F19.04]	
	7214h	Время наработки при последней неисправности (1)	[F19.05]	
	7215h	Установленное время разгона	[F00.14]	
	7216h	Установленное время торможения	[F00.15]	
	7217h - 7219h	Резерв		
	7224h	Выходной ток		
	7225h	Установленная частота		
	7228h	Суммарное время работы		
	722Fh	Код сообщения о неисправности		
	7230h	Код сообщения предупреждения	0: нет предупреждений; остальное: текущий код предупреждения	
	7231h-73FFh	Резерв		
	Остальное	Резерв		

Таблица 5.2 – Адреса регистров параметров мониторинга ПЧ E5-mini.

Адреса регистров (только чтение)		Описание					
[F18.00]	1200h	Выходная частота					XXX.XX Гц
[F18.01]	1201h	Опорная частота					XXX.XX Гц
[F18.06]	1206h	Выходной ток ПЧ					XXX.XX А
[F18.07]	1207h	Выходной ток ПЧ (в процентах, где 100% – номинальный ток ПЧ)					XXX.X %
[F18.08]	1208h	Выходное напряжение					XXX.X В
[F18.09]	1209h	Напряжение на ЗПТ					XXX В
[F18.10]	120Ah	Общее количество циклов упрощенного ПЛК					
[F18.11]	120Bh	Номер сегмента упрощенного ПЛК					
[F18.12]	120Ch	Время работы на данном сегменте упрощенного ПЛК					XXX.X сек/мин
[F18.14]	120Eh	Скорость вращения					XXX об/мин
[F18.15]	120Fh	Уставка частоты клеммами больше/меньше					XXX.XX Гц
[F18.16]	1210h	Уставка ПИД-регулятора					
[F18.17]	1211h	Обратная связь ПИД-регулятора					
[F18.18]	1212h	Потребление электроэнергии на входе МВ*ч					
[F18.19]	1213h	Потребление электроэнергии на входе кВт*ч					
[F18.20]	1214h	Текущая выходная мощность ПЧ					XXX.XX кВт
[F18.21]	1215h	Текущий выходной коэффициент мощности ПЧ					X.XXX
[F18.22]	1216h	Статус дискретных входов 1, отображает текущее состояние клемм X1–X4.					
		*	X4	X3	X2	X1	
		0/1	0/1	0/1	0/1	0/1	
[F18.23]	1217h	Статус дискретных входов 2, отображает текущее состояние клеммы A11 в дискретном режиме.					
		*	*	A11	*	*	
		0/1	0/1	0/1	0/1	0/1	
[F18.25]	1219h	Статус дискретных выходов отображает текущее состояние EA-EC и Y1					
		*	*	R1	*	Y1	
		0/1	0/1	0/1	0/1	0/1	
[F18.26]	121Ah	Уровень аналогового сигнала на входе A11 в %					XXX.X %
[F18.32]	1220h	Частота сигналов на импульсном входе					XXX Гц
[F18.33]	1221h	Показания счетчика					
[F18.34]	1222h	Показания счетчика длины					XXX м
[F18.35]	1223h	Оставшееся время установленного периода работы					XXX.X мин
[F18.51]	1233h	Выход ПИД-регулятора					XXX.X %
[F18.60]	123Ch	Температура ПЧ					XXX °С
[F18.71]	1247h	Потребленная энергия ПЧ МВт*ч					XXX МВт*ч
[F18.72]	1248h	Потребленная энергия ПЧ кВт*ч					XXX.X кВт*ч

6 проверка CRC

Младший байт проверки CRC стоит перед высоким байтом.

Сначала передающее устройство вычисляет значение CRC, которое включается в отправляемое сообщение. Получающее устройство повторно рассчитывает значение CRC и сравнивает вычисленное значение с полученным CRC. Если эти два значения не равны, значит в процессе передачи произошла ошибка.

Процесс расчета проверки CRC:

[1] Определение регистра CRC и присваивание ему начального значения, FFFFh.

[2] Выполните вычисление исключения с использованием первого байта переданного сообщения и значения регистра CRC и сохраните результат в регистре CRC. Начиная с кода адреса, начальный и конечный биты в вычислении не участвуют.

[3] Извлеките и проверьте LSB (младший значащий бит регистра CRC).

[4] Если LSB равен 1, то каждый бит регистра CRC сдвигается вправо на один бит, а к старшему значащему биту добавляется 0. Выполните исключаяющее вычисление значения регистра CRC и A001h и сохраните результат в регистре CRC.

[5] Если LSB равен 0, то каждый бит регистра CRC сдвигается вправо на один бит, а к старшему значащему биту добавляется 0.

[6] Повторяйте шаги 3, 4 и 5, пока не завершите 8 смен.

[7] Повторяйте шаги 2, 3, 4, 5 и 6 для обработки следующего байта передаваемого сообщения, пока не будут обработаны все байты передаваемого сообщения. пока все байты информации не будут обработаны и переданы.

[8] После вычисления содержимое регистра CRC является значением проверки CRC.

[9] В системе с ограниченными временными ресурсами рекомендуется выполнять проверку CRC методом табличного поиска.

Простая функция CRC заключается в следующем (запрограммирована на языке Си):

```
unsigned int CRC_Cal_Value(unsigned char *Data, unsigned char Length)
```

```
{  
    unsigned int crc_value = 0xFFFF;  
    int i = 0;  
    while(Length--)  
    {  
        crc_value ^= *Data++;  
        for(i=0;i<8;i++)  
        {  
            if(crc_value & 0x0001)  
            {  
                crc_value = (crc_value>>1)^ 0xa001;  
            }  
        }  
    }  
}
```

```

        }
    else
    {
        crc_value = crc_value>>1;
    }
}
}
return(crc_value);
}

```

Это описывает только теорию проверки CRC и требует длительного времени выполнения. Особенно если данные проверки большие, время вычисления будет слишком большим. Таким образом, следующие два метода поиска в таблице применяются для 16-разрядных и 8-разрядных контроллеров соответственно.

Поисковая таблица CRC16 для 8-разрядного процессора: (Старший байт в конечном результате работы этой программы находится впереди. Пожалуйста, измените его во время отправки.)

```

const Uint8 crc_l_tab[256] = {
0x00,0xC1,0x81,0x40,0x01,0xC0,0x80,0x41,0x01,0xC0,0x80,0x41,0x00,0xC1,0x81,0x40,
0x01,0xC0,0x80,0x41,0x00,0xC1,0x81,0x40,0x00,0xC1,0x81,0x40,0x01,0xC0,0x80,0x41,
0x01,0xC0,0x80,0x41,0x00,0xC1,0x81,0x40,0x00,0xC1,0x81,0x40,0x01,0xC0,0x80,0x41,
0x00,0xC1,0x81,0x40,0x01,0xC0,0x80,0x41,0x01,0xC0,0x80,0x41,0x00,0xC1,0x81,0x40,
0x01,0xC0,0x80,0x41,0x00,0xC1,0x81,0x40,0x00,0xC1,0x81,0x40,0x01,0xC0,0x80,0x41,
0x00,0xC1,0x81,0x40,0x01,0xC0,0x80,0x41,0x01,0xC0,0x80,0x41,0x00,0xC1,0x81,0x40,
0x01,0xC0,0x80,0x41,0x00,0xC1,0x81,0x40,0x00,0xC1,0x81,0x40,0x01,0xC0,0x80,0x41,
0x01,0xC0,0x80,0x41,0x00,0xC1,0x81,0x40,0x00,0xC1,0x81,0x40,0x01,0xC0,0x80,0x41,
0x00,0xC1,0x81,0x40,0x01,0xC0,0x80,0x41,0x01,0xC0,0x80,0x41,0x00,0xC1,0x81,0x40,
0x01,0xC0,0x80,0x41,0x00,0xC1,0x81,0x40,0x00,0xC1,0x81,0x40,0x01,0xC0,0x80,0x41,
0x01,0xC0,0x80,0x41,0x00,0xC1,0x81,0x40,0x00,0xC1,0x81,0x40,0x01,0xC0,0x80,0x41,
0x01,0xC0,0x80,0x41,0x00,0xC1,0x81,0x40,0x00,0xC1,0x81,0x40,0x01,0xC0,0x80,0x41,
0x00,0xC1,0x81,0x40,0x01,0xC0,0x80,0x41,0x01,0xC0,0x80,0x41,0x00,0xC1,0x81,0x40
};

const Uint8 crc_h_tab[256] = {
0x00,0xC0,0xC1,0x01,0xC3,0x03,0x02,0xC2,0xC6,0x06,0x07,0xC7,0x05,0xC5,0xC4,0x04,

```

```

0xCC,0x0C,0x0D,0xCD,0x0F,0xCF,0xCE,0x0E,0x0A,0xCA,0xCB,0x0B,0xC9,0x09,0x08,0xC8,
0xD8,0x18,0x19,0xD9,0x1B,0xDB,0xDA,0x1A,0x1E,0xDE,0xDF,0x1F,0xDD,0x1D,0x1C,0xDC,
0x14,0xD4,0xD5,0x15,0xD7,0x17,0x16,0xD6,0xD2,0x12,0x13,0xD3,0x11,0xD1,0xD0,0x10,
0xF0,0x30,0x31,0xF1,0x33,0xF3,0xF2,0x32,0x36,0xF6,0xF7,0x37,0xF5,0x35,0x34,0xF4,
0x3C,0xFC,0xFD,0x3D,0xFF,0x3F,0x3E,0xFE,0xFA,0x3A,0x3B,0xFB,0x39,0xF9,0xF8,0x38,
0x28,0xE8,0xE9,0x29,0xEB,0x2B,0x2A,0xEA,0xEE,0x2E,0x2F,0xEF,0x2D,0xED,0xEC,0x2C,
0xE4,0x24,0x25,0xE5,0x27,0xE7,0xE6,0x26,0x22,0xE2,0xE3,0x23,0xE1,0x21,0x20,0xE0,
0xA0,0x60,0x61,0xA1,0x63,0xA3,0xA2,0x62,0x66,0xA6,0xA7,0x67,0xA5,0x65,0x64,0xA4,
0x6C,0xAC,0xAD,0x6D,0xAF,0x6F,0x6E,0xAE,0xAA,0x6A,0x6B,0xAB,0x69,0xA9,0xA8,0x68,
0x78,0xB8,0xB9,0x79,0xBB,0x7B,0x7A,0xBA,0xBE,0x7E,0x7F,0xBF,0x7D,0xBD,0xBC,0x7C,
0xB4,0x74,0x75,0xB5,0x77,0xB7,0xB6,0x76,0x72,0xB2,0xB3,0x73,0xB1,0x71,0x70,0xB0,
0x50,0x90,0x91,0x51,0x93,0x53,0x52,0x92,0x96,0x56,0x57,0x97,0x55,0x95,0x94,0x54,
0x9C,0x5C,0x5D,0x9D,0x5F,0x9F,0x9E,0x5E,0x5A,0x9A,0x9B,0x5B,0x99,0x59,0x58,0x98,
0x88,0x48,0x49,0x89,0x4B,0x8B,0x8A,0x4A,0x4E,0x8E,0x8F,0x4F,0x8D,0x4D,0x4C,0x8C,
0x44,0x84,0x85,0x45,0x87,0x47,0x46,0x86,0x82,0x42,0x43,0x83,0x41,0x81,0x80,0x40
};

```

```

uint16CRC(uint8 * buffer, uint8 crc_len)

```

```

{
    uint8 crc_i, crc_lsb, crc_msb;
    uint16 crc;
    crc_msb = 0xFF;
    crc_lsb = 0xFF;
    while(crc_len--)
    {
        crc_i = crc_lsb ^ *buffer;
        buffer++;
        crc_lsb = crc_msb ^ crc_l_tab[crc_i];
        crc_msb = crc_h_tab[crc_i];
    }
    crc = crc_msb;
    crc = (crc << 8) + crc_lsb;
    return crc;
}

```

Таблица поиска CRC16 для 16-разрядного процессора: (Старший байт в конечном результате работы этой программы находится впереди. Пожалуйста, измените его во время отправки.)

```
const Uint16 crc_table[256] = {
0x0000,0xC1C0,0x81C1,0x4001,0x01C3,0xC003,0x8002,0x41C2,0x01C6,0xC006
,0x8007,0x41C7,0x0005,0xC1C5,0x81C4,0x4004,0x01CC,0xC00C,0x800D,0x41CD
,0x000F,0xC1CF,0x81CE,0x400E,0x000A,0xC1CA,0x81CB,0x400B,0x01C9,0xC009
,0x8008,0x41C8,0x01D8,0xC018,0x8019,0x41D9,0x001B,0xC1DB,0x81DA,0x401A
,0x001E,0xC1DE,0x81DF,0x401F,0x01DD,0xC01D,0x801C,0x41DC,0x0014,0xC1D4
,0x81D5,0x4015,0x01D7,0xC017,0x8016,0x41D6,0x01D2,0xC012,0x8013,0x41D3
,0x0011,0xC1D1,0x81D0,0x4010,0x01F0,0xC030,0x8031,0x41F1,0x0033,0xC1F3
,0x81F2,0x4032,0x0036,0xC1F6,0x81F7,0x4037,0x01F5,0xC035,0x8034,0x41F4
,0x003C,0xC1FC,0x81FD,0x403D,0x01FF,0xC03F,0x803E,0x41FE,0x01FA,0xC03A
,0x803B,0x41FB,0x0039,0xC1F9,0x81F8,0x4038,0x0028,0xC1E8,0x81E9,0x4029
,0x01EB,0xC02B,0x802A,0x41EA,0x01EE,0xC02E,0x802F,0x41EF,0x002D,0xC1ED
,0x81EC,0x402C,0x01E4,0xC024,0x8025,0x41E5,0x0027,0xC1E7,0x81E6,0x4026
,0x0022,0xC1E2,0x81E3,0x4023,0x01E1,0xC021,0x8020,0x41E0,0x01A0,0xC060
,0x8061,0x41A1,0x0063,0xC1A3,0x81A2,0x4062,0x0066,0xC1A6,0x81A7,0x4067
,0x01A5,0xC065,0x8064,0x41A4,0x006C,0xC1AC,0x81AD,0x406D,0x01AF,0xC06F
,0x806E,0x41AE,0x01AA,0xC06A,0x806B,0x41AB,0x0069,0xC1A9,0x81A8,0x4068
,0x0078,0xC1B8,0x81B9,0x4079,0x01BB,0xC07B,0x807A,0x41BA,0x01BE,0xC07E
,0x807F,0x41BF,0x007D,0xC1BD,0x81BC,0x407C,0x01B4,0xC074,0x8075,0x41B5
,0x0077,0xC1B7,0x81B6,0x4076,0x0072,0xC1B2,0x81B3,0x4073,0x01B1,0xC071
,0x8070,0x41B0,0x0050,0xC190,0x8191,0x4051,0x0193,0xC053,0x8052,0x4192
,0x0196,0xC056,0x8057,0x4197,0x0055,0xC195,0x8194,0x4054,0x019C,0xC05C
,0x805D,0x419D,0x005F,0xC19F,0x819E,0x405E,0x005A,0xC19A,0x819B,0x405B
,0x0199,0xC059,0x8058,0x4198,0x0188,0xC048,0x8049,0x4189,0x004B,0xC18B
,0x818A,0x404A,0x004E,0xC18E,0x818F,0x404F,0x018D,0xC04D,0x804C,0x418C
,0x0044,0xC184,0x8185,0x4045,0x0187,0xC047,0x8046,0x4186,0x0182,0xC042
,0x8043,0x4183,0x0041,0xC181,0x8180,0x4040};

Uint16 CRC16(Uint16 *msg , Uint16 len){
    Uint16 crcL = 0xFF , crcH = 0xFF;
    Uint16 index;
    while(len--){
        index = crcL ^ *msg++;
    }
}
```

```
        crcL = ((crc_table[index] & 0xFF00) >> 8) ^ (crcH);
        crcH = crc_table[index] & 0xFF;
    }
    return (crcH<<8) | (crcL);
}
```